

CAM 100 POMPĂ CENTRIFUGALĂ CU AUTOAMORSARE

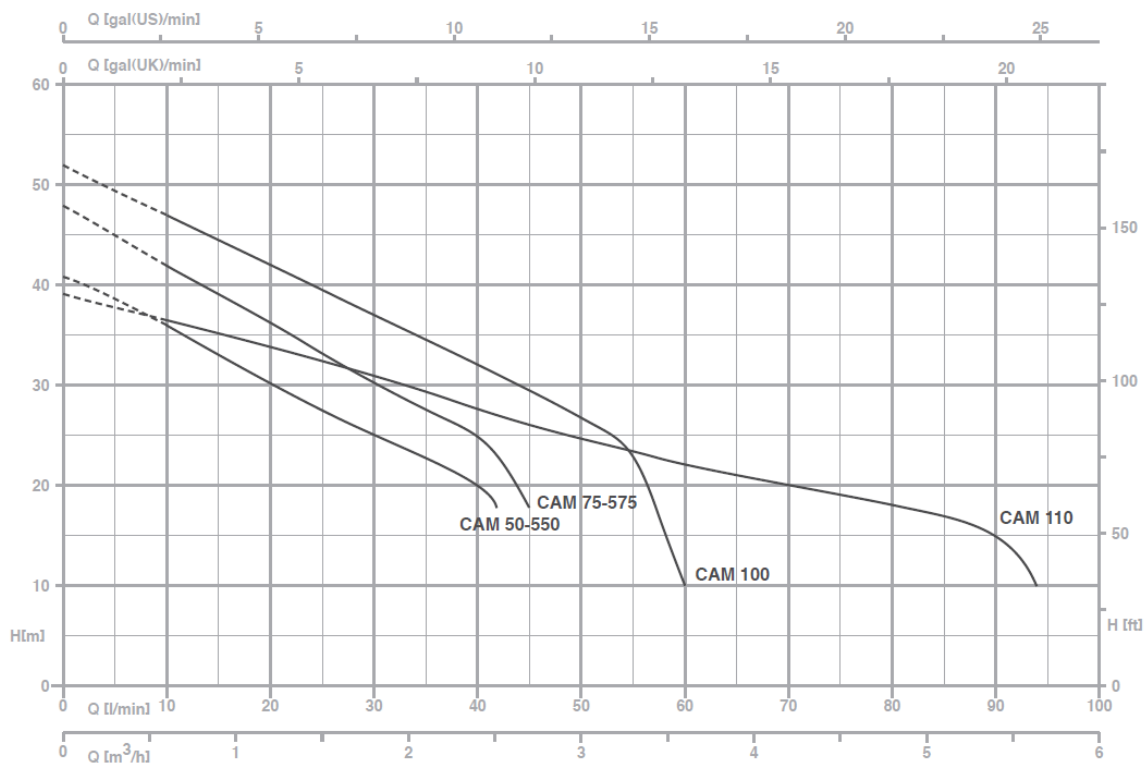

| | |
|----------------------------|---------------|
| Putere absorbită P1: | 1,02 kW |
| Putere P2: | 0,74 kW |
| Alimentare: | 230 V / 50 Hz |
| Înălțime max. de refulare: | 52 m |
| Debit max.: | 60 l/min |
| Diametru de aspirație: | 1" |
| Diametru de refulare: | 1" |



| Debit Q (m ³ /h – l/min) | | | | | |
|-------------------------------------|-----|-----|-----|------|-----|
| 0.6 | 1.2 | 1.8 | 2.4 | 3 | 3.6 |
| 10 | 20 | 30 | 40 | 50 | 60 |
| Înălțime de refulare H (m) | | | | | |
| 47 | 42 | 37 | 32 | 26.7 | 10 |

Temperatura maximă a apei:
 Carcasă pompă:
 Suport motor:
 Rotor pompă:
 Etanșare mecanică:
 Arbore motor:
 Clasă de izolație:
 Clasă de protecție:
 Protecție termică:

50°C
 fontă
 fontă
 Noryl®
 ceramică – grafit
 oțel AISI 416
 F
 IP44
 Da

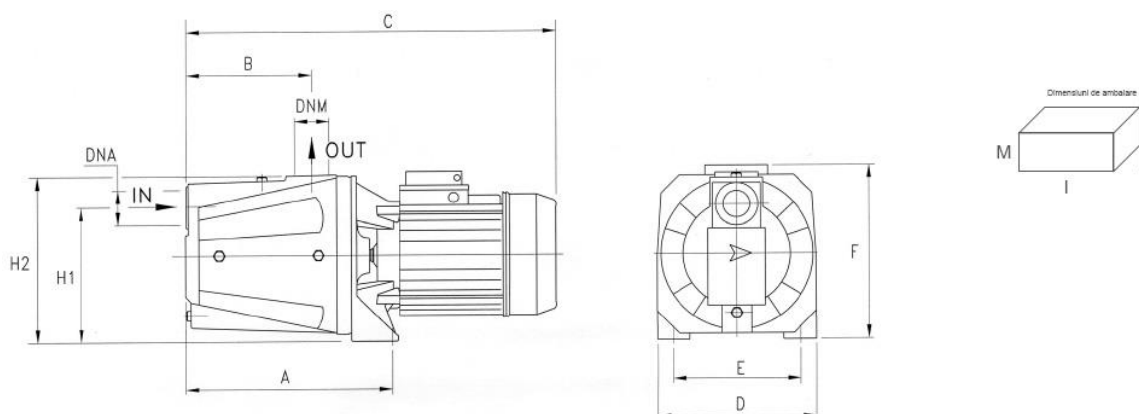

| MODEL | DIMENSIUNI (mm) | | | | | | | | | |  | | |  |
|---------|-----------------|-----|-----|-----|-----|-----|-----|-----|------|------|---|-----|-----|---|
| | A | B | C | D | E | F | H1 | H2 | DNA | DNM | I | L | M | |
| CAM 550 | 230 | 140 | 395 | 180 | 140 | 195 | 152 | 185 | 1" G | 1" G | 440 | 200 | 225 | 14 |
| CAM 50 | 230 | 140 | 420 | 180 | 140 | 195 | 152 | 185 | 1" G | 1" G | 440 | 200 | 225 | 15.2 |
| CAM 575 | 230 | 140 | 395 | 180 | 140 | 195 | 152 | 185 | 1" G | 1" G | 440 | 200 | 225 | 14.4 |
| CAM 75 | 230 | 140 | 420 | 180 | 140 | 195 | 152 | 185 | 1" G | 1" G | 440 | 200 | 225 | 15.8 |
| CAM 100 | 230 | 140 | 420 | 180 | 140 | 195 | 152 | 185 | 1" G | 1" G | 440 | 200 | 225 | 17 |